

STABILA®

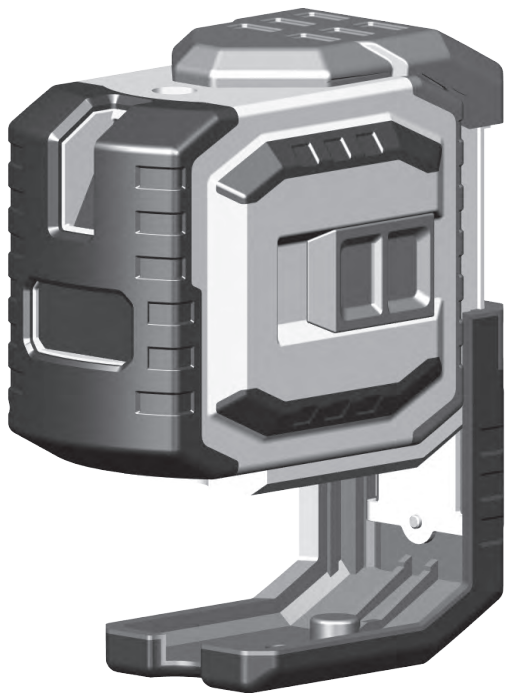

...sets standards



Laser LAX 300

et Kasutusjuhend

A1

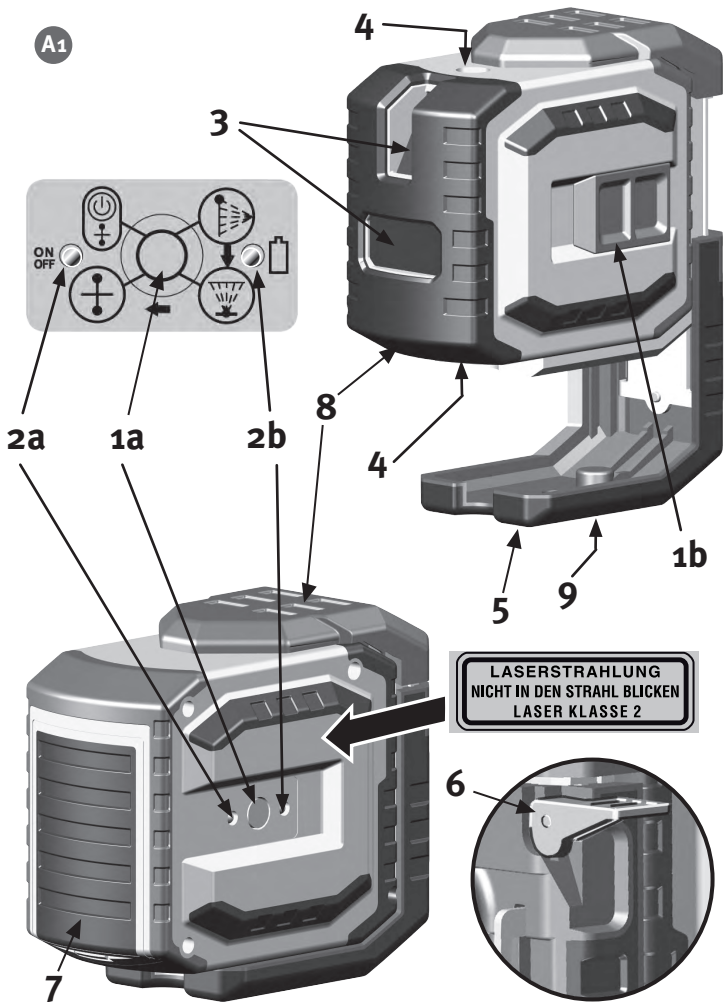

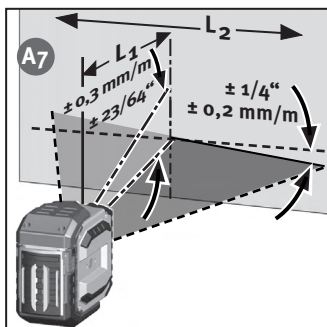
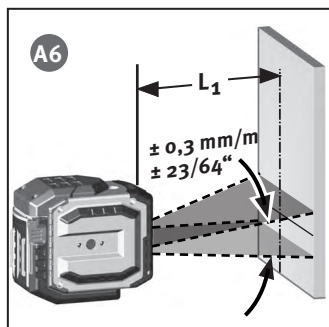
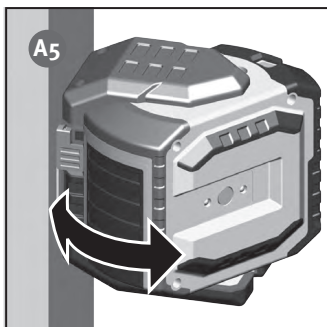
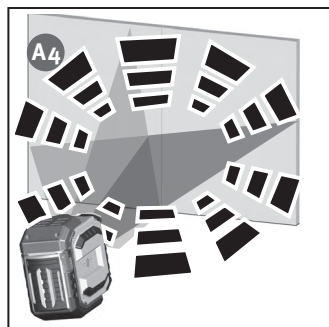
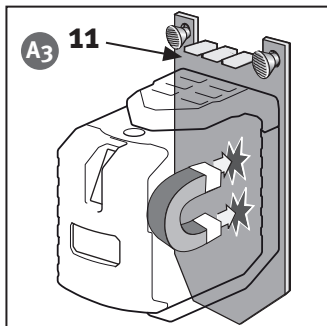
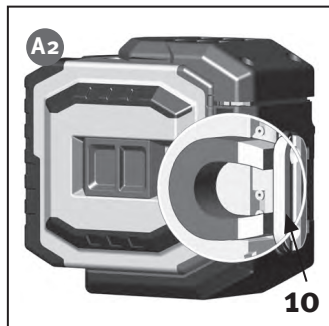

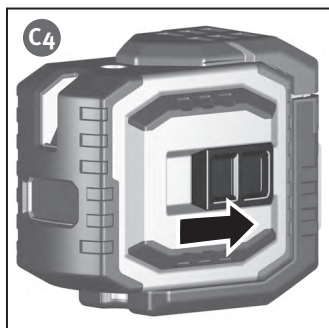
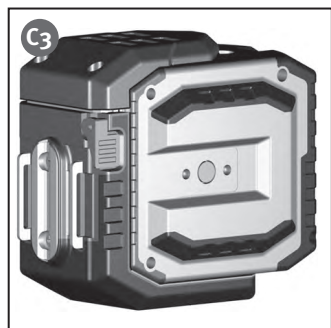
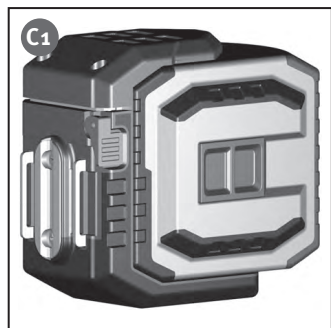
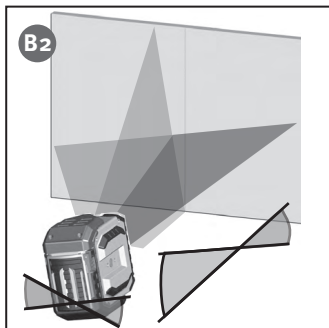
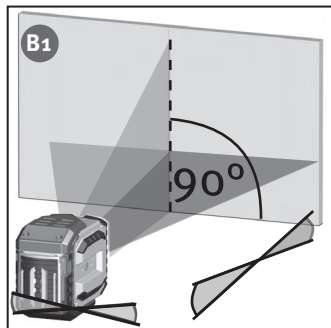

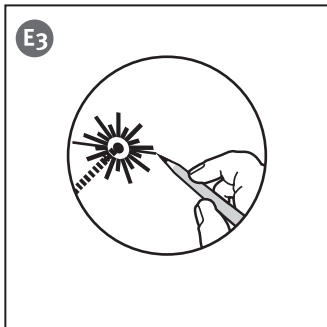
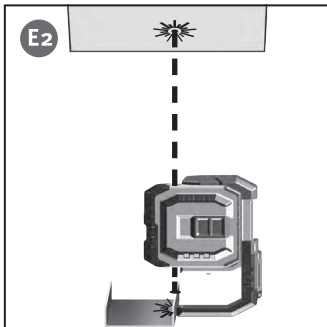
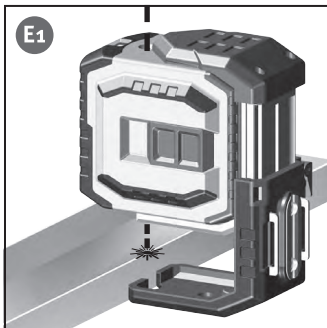
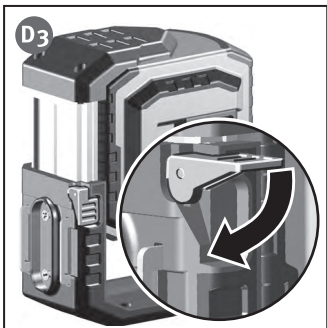
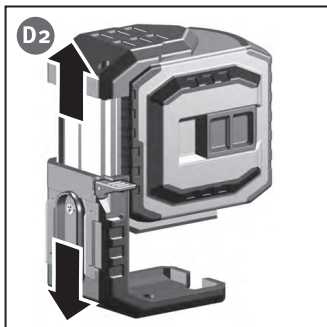
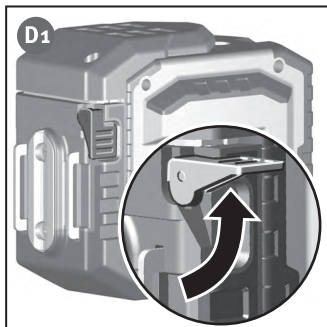

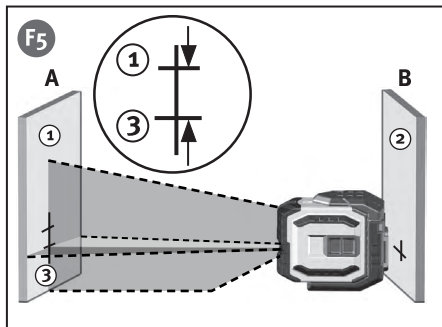
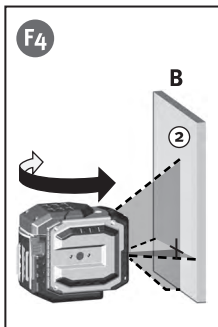
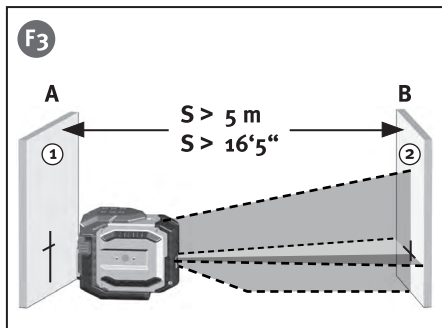
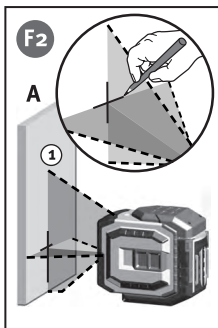
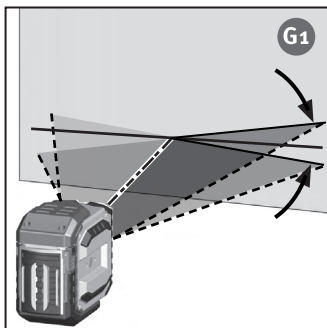
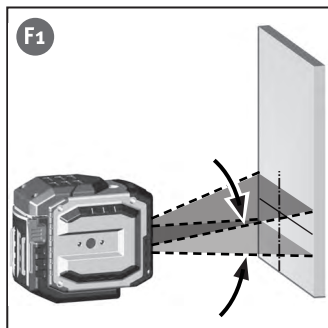

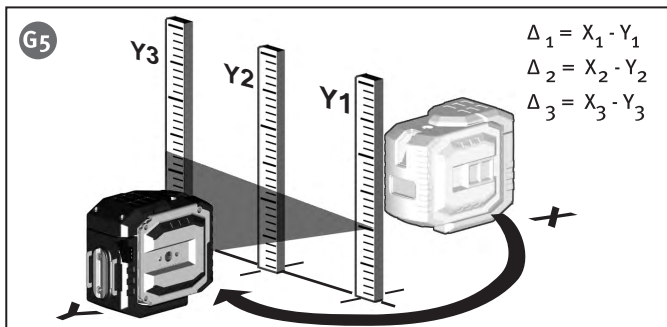
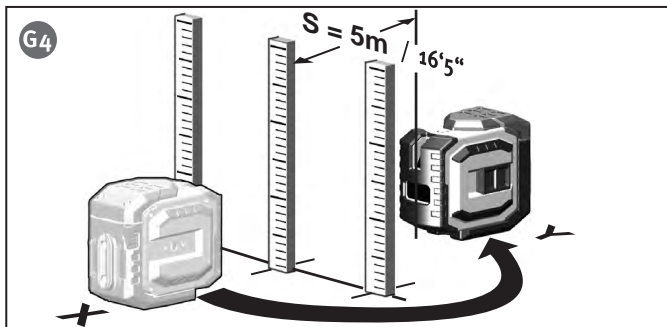
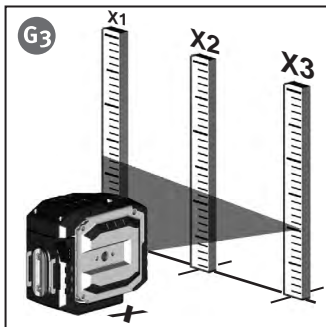
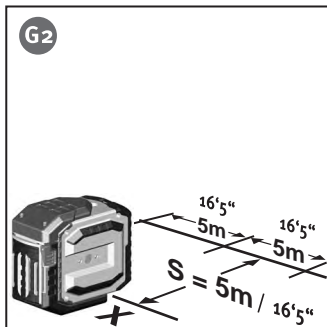

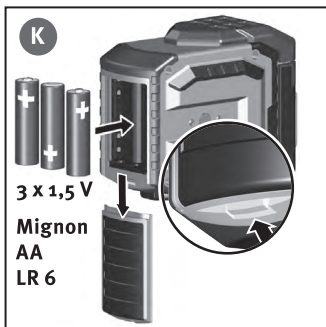
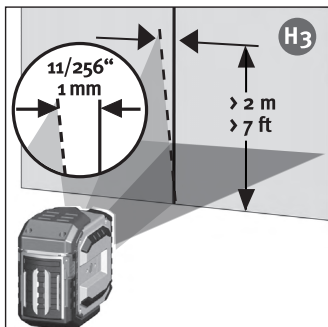
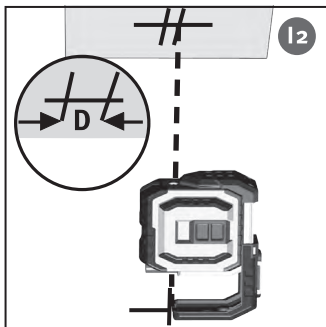
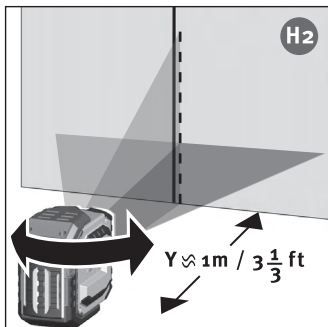
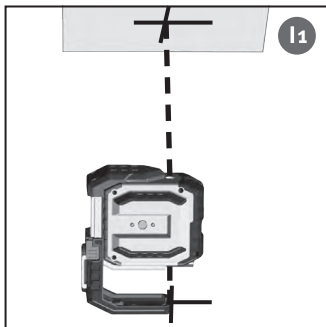
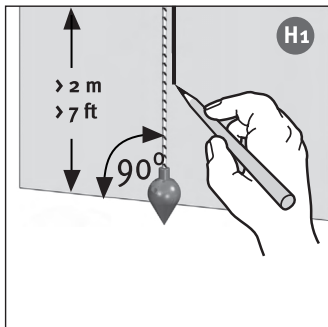

Kasutusjuhend

STABILA LAX 300 on lihtsalt käsitsetav ristjoon- ja loodimislaser. Ta on isenivelleeriv täpsusega $\pm 4,5^\circ$ ja võimaldab kiiret ja täpset nivelleerimist. Vertikaalselt ja horisontaalselt projekteeritavad laserjooned on täpse töö teenistuses. Pulseeritud laserjoon võimaldab töötada suurte kauguste taga spetsiaalse joonevastuvõtjaga (-> Kasutusjuhend joonevastuvõtja). Lugege kasutusjuhend läbi ja tutvuge lisatud joonistega. Pöörake tähelepanu üldistele juhiste seadme käsitsemise, hoolduse ja korrashoiu kohta. Järgige ohutusnõudeid laserikiirtega töötamisel.

Me oleme püüdnud seadme käsitsemist ja funktsioone selgitada võimalikult täpselt ja arusaadavalt. Kui teil siiski jääb midagi arusaamatuks, helistage alljärgnevatel telefoninumbritel: 0049 / 63 46 / 3 09 - 0



Seadme elemendid

- (1a) Nupp : sees/väljas
- (1b) Lülititi: sisse/välja (transpordiasend)
- (2) Valgusdiodid näidikute juurde:
 - (2a) Tööfunktsioon SEES või VALMIS
 - (2b) Patareipinge
- (3) Vertikaalse ja horisontaalse laserjoone väljundava
- (4) Loodimiskiirte väljumisavad
- (5) Tugijalg - väljatõmmatav
- (6) Kinnitushoob
- (7) Patareilaeka kate
- (8) Löögikaitse
- (9) Statiiviühenduse keere 1/4"
- (10) Magnetid
- (11) Seinakinnitus

A1

Enne 1. kasutuselevõttu :

Ainulaadne märgistus laserseadme tähistatud kohal koos hoiatusega Teie keeles. Vastavad kleebised on lisatud.

**LASERAKIIRGUS
ÄRA SEISA KIIRE EES
LASER KLASS 2**

Liimige ingliskeelse hoiatuse peale hoiatuskleebis Teie riigi keeles !

A2

A3

A1

Patareid tuleb sisse panna -> patareide vahetamine

Horisontaalkontroll

1. Horisontaalkontroll - Joone nivoo

Horisontaalkontrolliks on tarvis 2 paralleelset seinapinda vahemaaga vähemalt 5 m.

1. LAX 300 kaugusel S 50mm-75mm seinast A horisontaalsele pinnale asetada või statiivile monteerida esiküljega seina poole.
2. Lülitada seade sisse (1b) .
3. Tähistage seinal A nähtav laserjoonerist (punkti 1).
4. Kogu laserseadet pöörata umbes 180°, laseri kõrgust muutmata.
5. Tähistage seinal B nähtav laserjoonerist (punkti 2).
6. Laserseade nüüd otse seina B ette seada.
7. Seade sellisele kõrgusele reguleerida, et laserpunkti kõrgus punktiga 2 ühilduks.
8. Pöörake laserit selle kõrgust muutmata 180° võrra eesmärgiga positsioneerida laserikiir esimese seinatähistuse läheduses (samm 3 / punkt 1).

Mõõtke vertikaalne vahemaa punkti 1 ja punkti 3 vahel. Sealjuures ei tohi erinevus olla suurem kui:

S	Maksimaalne lubatud väärtus
5 m	3,0 mm
10 m	6,0 mm
15 m	9,0 mm
20 m	12,0 mm

2. Horisontaalkontroll - Laserikiire kalle

Laserikiire kalde ja täpse horisontaalprojektsiooni kontrollimine

1. Märkige põrandal 3 punkti (1, 2 ja 3), mis paiknevad 5 m vahekaugusega ühel sirgel.
 2. Paigaldage laser joonest kaugusele S = 5 m täpselt keskmise märgi ette = asend X
 3. Lülitada seade sisse .
 4. Mõõtke tähistatud kohtades laserikiirtele vastav kõrgus. Mõõtmised X₁ - X₃
 5. Seadme Seadistmine.
 6. Paigaldage laser joonest kaugusele S = 5 m täpselt keskmise märgi ette = asend Y
 7. Mõõtke tähistatud kohtades laserikiirtele vastav kõrgus. Mõõtmised Y₁ - Y₃
- $$\Delta_1 = X_1 - Y_1 \quad \Delta_2 = X_2 - Y_2 \quad \Delta_3 = X_3 - Y_3$$

Vahede korral kehtib :

$$\Delta_{ges 1} = \Delta_1 - \Delta_2 \leq \pm 2\text{mm}$$

$$\Delta_{ges 2} = \Delta_3 - \Delta_2 \leq \pm 2\text{mm}$$

Arvutustel arvestage märki !

Vertikaaltest

- H1 Selleks testiks on vaja võrdluspunkti. Kinnitage nt seinale lähedale ripplood.
- H2 Laserseade asetatakse nüüd selle võrdluspunkti ette (vahemaa y).
- H3 Vertikaalset laserkiirt võrreldakse nüüd selle punktiga. 2 m ulatuses ei tohi laserkiire keskpunkti kõrvalekalle võrdluspunktist ületada 1 mm.

Loodimiskontroll

- I1 1. Lülitada seade sisse .
- I2 2. Positsioneerige laser nii, et vertikaalsuunaline laserikiir on suunatud alla põrandal olevale tähistusele.
- 3. Tähistage laserikiire positsioon üles laele.
- 4. Pöörake laserit 180° võrra ja suunake vertikaalne laserikiir alla uuesti põrandal olevale tähistusele.
- 5. Tähistage laserikiire positsioon üles laele.
- 6. Mõõtke erinevus lael oleva mõlema tähistuse vahel, mis kujutab endast tegeliku vea kahekordset väärtust. Seejuures ei tohi erinevus ületada 5 m kohta 3 mm!

K Patareivahetus

Akusektsiooni kate (4) avada noolega näidatud suunas, uus aku paigaldada vastavalt tähistusele akuhoidikusse. Saab kasutada ka vastavaid akusid.

Tehnilised andmed

Laseri tüüp : Punane dioodlaser, Pulseeritud joonlaser, lainepikkus 635 nm

Väljundvõimsus : < 1 mW, laseri klass 2
vastavalt IEC 60825-1:2007

Isenivelleerimispiirkond *: ca. ± 4,5°

Nivelleerimistäpsus* :

- A6 Laserjoone horisontaalne kalle: L1 = ± 0,3 mm/m Laserjoone keskoht
- A7 Laserikiire kalle* : L2 = ± 0,2 mm/m Laserjoon
- Vertikaalsuunaline kiire üles*: L3 = ± 0,3 mm/m
- Vertikaalsuunaline kiir alla*: L4 = ± 0,4 mm/m

Patareipesa: 3 x 1,5 V Mignon-akud, Alkaline, suurus AA, LR6

Tööiga : ca. 20 tundi (leeliselemendid alkaline)

Töötemperatuuri piirkond: -10 °C till +50 °C

Hoiustamistemperatuur: -20 °C till +60 °C

Tehnilised muudatused on võimalikud

* Töötamisel toodud temperatuurivahemikus