

STABILA®



...sets standards



## Laser LAX 50

et Kasutusjuhend

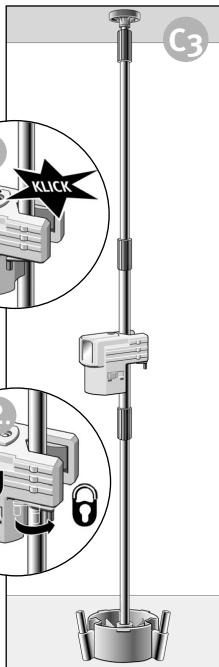
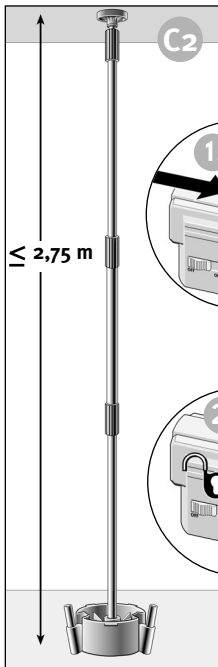
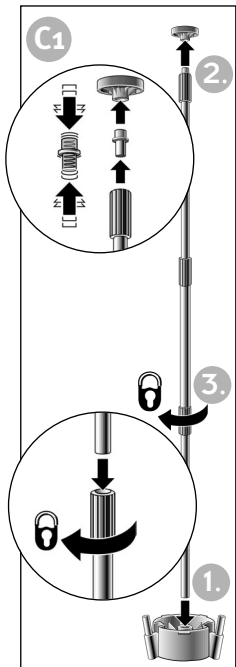
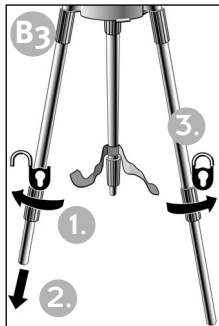
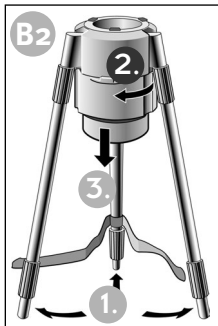
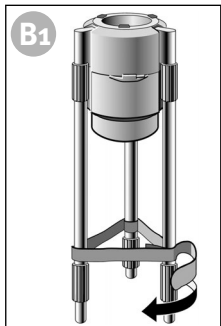

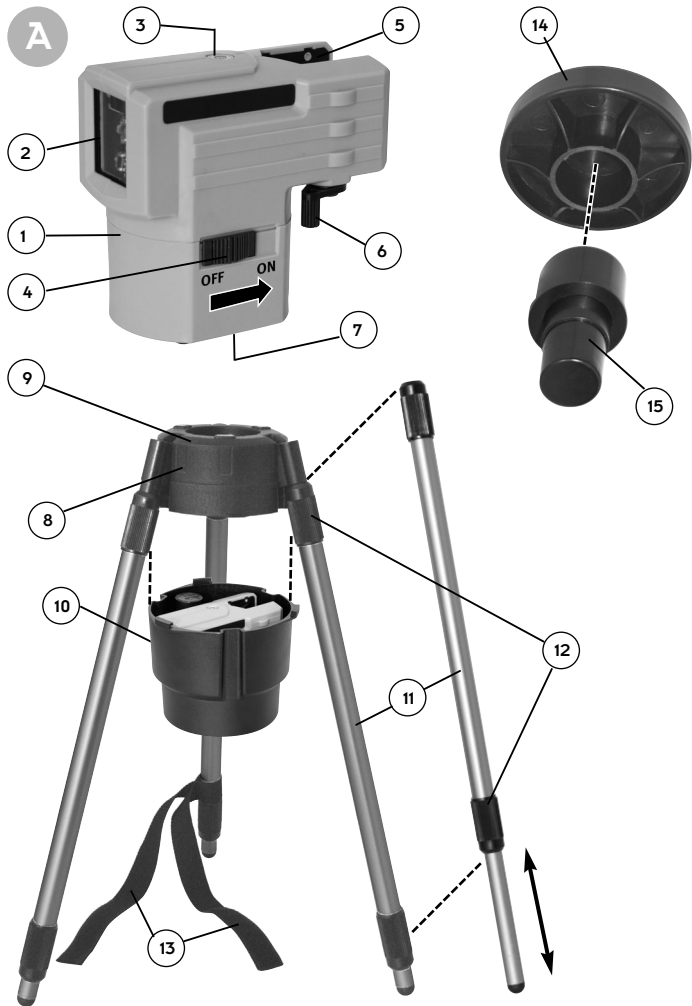

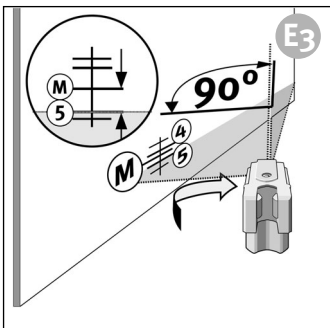
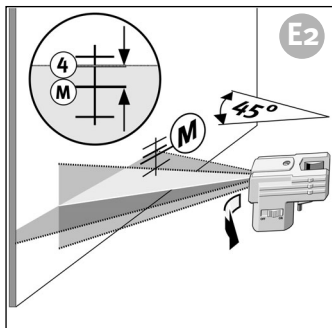
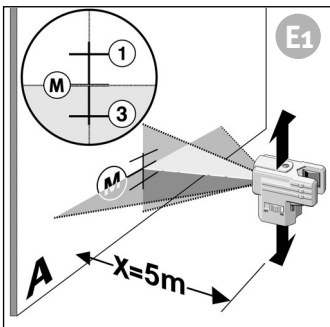
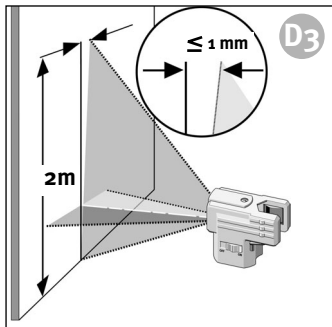
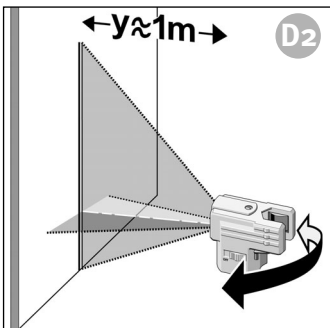
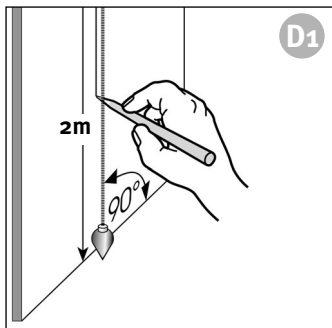

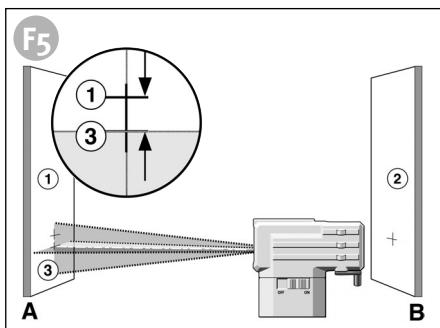
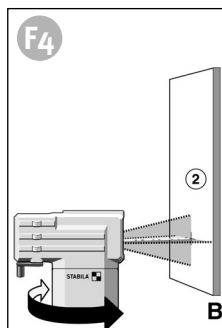
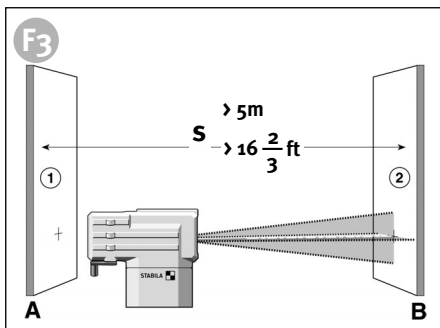
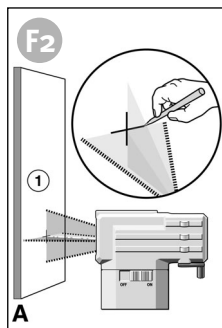
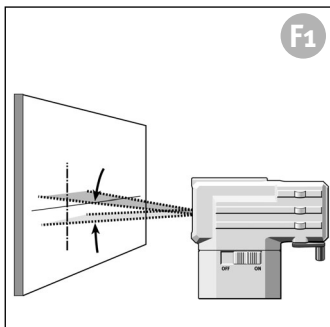
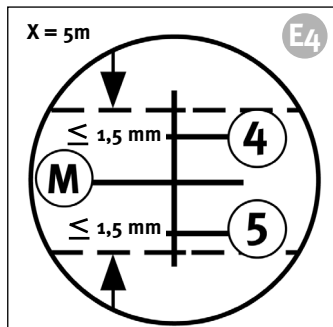

## Kasutusjuhend

STABILA-LAX-50 on hõlpsasti kasutatav ristjoonlaser. Ta on isenivelleeriv täpsusega  $\pm 4,5^\circ$  ja võimaldab kiiret ja täpset nivelleerimist. Vertikaalselt ja horisontaalselt projekteeritavad laserjooned on täpse töö teenistuses. Komplekti osade abil on võimalik üles panna statiiv või pikk tugivarras põrandale ja lae vahele pingutamiseks.

Me oleme püüdnud seadme käsitlemist ja funktsioone selgitada võimalikult täpselt ja arusaadavalt. Kui teil siiski jääb midagi arusaamatuks, helistage alljärgnevatel telefoninumbritel:

0049 / 63 46 / 3 09 - 0

## A Seadme elemendid

- (1) Laserseade LAX-50
- (2) Vertikaalse ja horisontaalse laserjoone väljundava
- (3) Vesilood ligikaudseks reguleerimiseks
- (4) Lülitid: sisse/välja
- (5) Klemmid
- (6) Klemmide fikseerimiskang
- (7) Patareilaeka kate
- (8) Põhielement
- (9) Skaala  $360^\circ$
- (10) Transportkorpus
- (11) Teleskoopvardad
- (12) Klemmkruvid
- (13) Kinnituspael
- (14) Klemmplaat
- (15) Vedruelement



## Juhis:

Klassi 2 kuuluvate laserseadmete korral on silm laserikiirde juhuslike, lühiajaliste sissevaatmaiste eest kaitstud silmalaurefleksi ja/või ärapööramisreaktsiooniga. Seetõttu võib neid seadmeid kasutada ilma täiendavate kaitseabinõudeta. Sellele vaatamata ei tohi laserikiirel lasta silma sattuda.



**LASERAKIIRGUS**  
ÄRA SEISA KIIRE EES  
LASER KLAS 2

EN 60825-1 : 03 10

### Hoida lastele kättesaamatus kohas!

Seadmega kaasas olevad nn laseriprillid ei kujuta endast kaitseprille. Neid kasutatakse laserivalguse paremaks nägemiseks.

## Põhikasutused:

### Nivelleerimine statiivifunktsiooniga

- I. Avage komplekt.
- II. Võtke osad lahti.
- III. Seadke statiivi soovitud kõrgusele.
- IV. Paigaldage laserseade.

B1

B2

B3

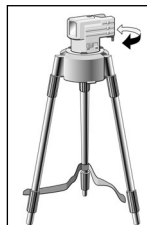

### Nivelleerimine erineval kõrgusel kuni 2,75 m

- I. Kruvige teleskoopvardad põhielemendi küljest lahti.
- II. Monteerige teleskoopvardad kruvihülsside abil kuni 2,75 m kõrguseks kokku.
- III. Kinnitage vedruelemendi, klemmplaadi ja põhielemendi abil pörandi ja lae vahele.
- IV. Asetage kohale laserseade. Selle fikseerimiseks pöörake fikseerimiskangi kuni lõpuni.

C1

C2

C3

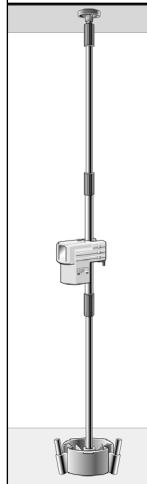

## Sisselülitamine

Sisse/välja-lüliti (4) abil lülitatakse seade sisse. Pärast sisselülitamist ilmuvad horisontaalsed ja vertikaalsed laserjooned. Laser rihub end automaatselt välja.

Liiga suure kalde korral hakkab laserikiir vilkuma!



## Skaala 360°

Vertikaalne laserjoon näitab põhielemendi 360° skaalal laserseadme pöördenurka e laserjoont.

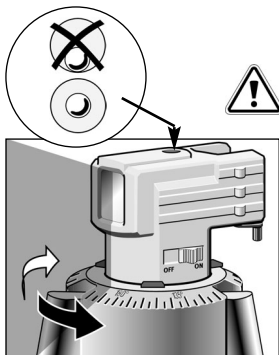

### Juhis:

Siinkohal on oluline, et seadet loodi abil tsentreeritakse!

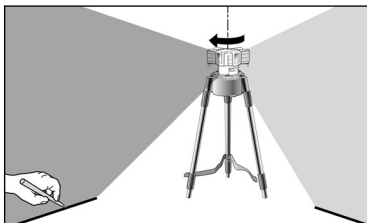

## Kalibreeringu kontroll

Ristjoonlaser LAX-50 on välja töötatud rakendamiseks ehitustöödel ja antakse meie majast välja laitmatus, täpselt kontrollitud seisundis. Nagu iga moodsuriista, peab ka selle kalibratsiooni korrapäraselt kontrollima. Enne iga uue töö algust tuleb teostada kontroll, eelkõige siis kui seade on saanud tugevalt põrutada.

## Vertikaaltest

- D1 Selleks testiks on vaja võrdluspunkti. Kinnitage nt seina lähedale ripplood.
- D2 Laserseade asetatakse nüüd selle võrdluspunkti ette (vahemaa y). Vertikaalset laserkiirt võrreldakse nüüd selle punktiga.
- D3 2 m ulatuses ei tohi laserkiire keskpunkti kõrvalekalle võrdluspunktist ületada 1 mm.



# Horisontaalkontroll

## 1. Horisontaalkontroll - Joone nivoo

Horisontaalkontrolliks on tarvis 2 paralleelset seinapinda vahemaaga vähemalt 5 m.

- F<sub>1</sub> 1. LAX-50 kaugusel S 50mm-75mm seinast A horisontaalsele pinnale asetada või statiivile monteerida esiküljega seina poole.
2. Lülitada seade sisse.
- F<sub>2</sub> 3. Tähistage seinal A nähtav laserjoonerist (Punkt 1).
- F<sub>3</sub> 4. Kogu laserseadet pöörata umbes 180°, laseri kõrgust muutmata.
5. Tähistage seinal B nähtav laserjoonerist (Punkt 2).
- F<sub>4</sub> 6. Laserseade nüüd otse seina B ette seada.
7. Seade sellisele kõrgusele reguleerida, et laserpunkti kõrgust punktiga 2 ühilduks.
- F<sub>5</sub> 8. Pöörake laserit selle kõrgust muutmata 180° võrra eesmärgiga positsioneerida laserikiir esimese seinatähistuse läheduses (samm 3 / punkt 1).

Mõõtke vertikaalne vahemaa punkti 1 ja punkti 3 vahel. Sealjuures ei tohi erinevus olla suurem kui:

S	Maksimaalne lubatud väärtus
5 m	5,0 mm
10 m	10,0 mm
15 m	15,0 mm

## 2. Horisontaalkontroll - Laserikiire kalle

Laserikiire kalde ja täpse horisontaalprojektsiooni kontrollimine.

Mõõtke välja ja markeerige keskpunkt punkti 1 ja punkti 3 vahel (Punkt M)

- E<sub>1</sub> Asetage seade seina ette - vahemaa X = 5 m.  
Rihtige seade horisontaalse laserjoonega punkti M peale
- E<sub>2</sub> Pöörake seadet 45°.  
Laserjoone ( $\hat{=}$  punkt 4) vahemaa punktini M ei tohi olla suurem kui 1,5 mm!
- E<sub>3</sub> Pöörake seadet 90°.  
Laserjoone ( $\hat{=}$  punkt 5) vahemaa punktini M ei tohi olla suurem kui 1,5 mm!

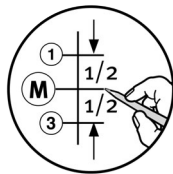

E<sub>4</sub>

Maksimaalsed kõikumised erinevate vahemaade puhul

X	Maksimaalne lubatud väärtus
5 m	1,5 mm
10 m	3,0 mm
15 m	4,5 mm

## Patareivahetus

Akuseksiooni kate (7) avada noolega näidatud suunas, uus aku paigaldada vastavalt tähtsusele akuhoidikusse.

3 x 1,5 V  
Mignon leeliselemendid,  
suurus AA, LR 6

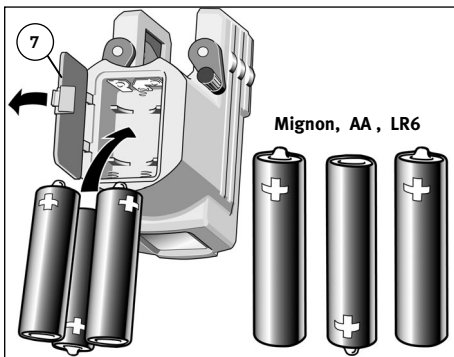

Saab kasutada ka vastavaid akusid.



### Juhis:

Pikemaks ajaks kasutamata seisma jätmisel tuleb patareid välja võtta!

Ärge kunagi sukeldage laserit vette!



Seadet ei tohi hoida niiskes kohas!  
Seade ja transportümbriks tuleb vajadusel eelnevalt kuivatada.

laser **vilgub** -> Seade seisab liiga viltu  
+ on väljaspool isenivelleerimispiirkonda  
+ laser ei saa end automaatselt nivelleerida



Taaskasutusprogramm meie EL klientidele:  
STABILA pakub EESJ seaduse järgi lõppenud elukestusega  
elektroonilistest toodetest vabanemise programmi. Täpsemat  
informatsiooni leiate :

[www.STABILA.de](http://www.STABILA.de) / Recycling

või:

0049 / 6346 / 309-0



## Hooldus ja teenindamine

- Laserikiire väljumisava määrdunud klaas mõjutab kiire kvaliteeti. Puhastada pehme lapiga.
- Laserseadet puhastada niiske lapiga. Mitte pritsida või üleni vette kasta! Lahustite või vedeldajate kasutamine on keelatud!

Ristjoonlaserit LAX-50 tuleb käsitseda nagu iga teist optilist instrumenti, hoolikalt ja tähepanelikult.

## Tehnilised andmed

Laseri tüüp:	Punane dioodlaser, lainepikkus 635 nm
Väljundvõimsus:	$< 1$ mW, laseri klass 2 vastavalt EN 60825-1:03-10
Isenivelleerimispiirkond:	ca. $\pm 4,5^\circ$
Nivelleerimistäpsus:	$\pm 0,5$ mm/m
Akud:	3 x 1,5 V Mignon leeliselemendid, suurus AA, LR 6
Tööiga:	ca. 30 tundi (leeliselemendid)
Töötemperatuuri piirkond:	$-10$ °C till $+50$ °C
Hoiustamistemperatuur:	$-20$ °C till $+60$ °C

Tehnilised muudatused on võimalikud

## Garantiitingimused

STABILA tagab garantii seadme valmistamisvigadest ja materjali defektidest tingitud puuduste ja rikete kõrvaldamiseks 24 kuu jooksul alates müügikuupäevast. Puuduste kõrvaldamine toimub pärast omapoolset kontrolli kas täiendava reguleerimise või asendamise teel. Muid kohustusi STABILA endale ei võta.

Asjatundmatust käsitlemist tingitud puudused (näiteks mahakukkumisest põhjustatud vigastused, töötamine vale pinge/vooluga, mitteettenähtud vooluallikate kasutamine), samuti ostja või kolmandate isikute poolt seadme juures omavoliliselt tehtud muudatused lõpetavad garantii kehtivuse.

Garantii ei kehti samuti loomulike kulumiste ja seadme tööd tühiselt mõjutavate puuduste kohta.

Võimalikud garantiitaotlused tuleb esitada Teie müügiesindaja kaudu täidetud garantiitalongil (vaata viimane lehekülg) koos seadmega.