

MURUNIIDUKI KASUTUSJUHE

Gudnord

Mudel 510 S

Mudel 510 SM

Mudel 560 SM

20" või 22" KÄSITSI LÜKATAV

Lugege kasutusjuhend läbi!

**OHUTUSNÕUDED
MURUNIIDUKI
KASUTAMINE
MURUNIIDUKI OSAD
HOOLDUS**



CE

ETTEVAATUST!

Enne muruniiduki kasutuselevõtmist tutvuge hoolikalt ohutusnõuete ja –juhistega. Täitke neid ka muruniidukiga töötamisel.

-enne muruniiduki kontrollimist, puhastamist või remontimist;
-pärast seda, kui olete sõitnud mingi takistuse otsa. Enne niiduki taaskäivitamist kontrollige, kas muruniiduk on saanud vigastada ja tehke vajalik remont;
-kui muruniiduk hakkab ebanormaalselt vibreerima (kontrollige koheselt vibreerimise põhjust).

- Niitke muru ainult päevavalgel või hea kunstliku valgustuse korral.
- Ärge kasutage muruniidukit, olles alkoholihoobes või narkootikumide mõju all.
- Ärge kasutage muruniidukit märjas rohus, sest võite libiseda. Hoidke sangast tugevalt kinni ja ärge kunagi jookske muruniidukiga.
- Asendage vigane summuti uuega.
- Kandke alati muruniidukiga töötamise ajal kaitseprille või külgklaasiga näokaitset.
- Eemaldage muruniiduki teelt takistused nagu kivid, oksad jne.
- Jälgige, et pinnases ei oleks auke, roopaid ega künkaid. Pikas rohus võivad peituda ohtlikud takistused.
- Ärge kasutage muruniidukit järsakute või kraavide serval, sest võite libiseda või kaotada tasakaalu.
- Ärge töötage muruniidukiga väga järskuldel nõlvadel.
- Pidage meeles, et inimene, kes muruniidukiga töötab, vastutab kahju ja õnnetuste eest, mida see võib tekitada teistele inimestele või varale.
- Olge valvsad ja lülitage masin välja, kui muruniiduki läheduses on lapsi.
- Niitke piki nõlva, mitte kunagi üles-alla.
- Ärge kunagi lubage muruniidukit kasutada lastel või inimestel, kes ei ole tutvunud käesolevate juhistega. Muruniiduki kasutaja vanuse suhtes võivad kehtida kohalikud piirangud.
- HOIATUS. Bensiin on kergestisüttiv aine.
 - Hoidke bensiini selleks ettenähtud kanistris;
 - valage masinasse bensiini ainult välisõhus ja ärge seejuures suitsetage;
 - lisage kütust enne mootori käivitamist. Ärge kunagi eemaldage kütusepaagi korki, kui niiduki mootor käib või on kuum;
 - kui bensiini valgub maha, siis ärge käivitage mootorit, vaid viige masin eemale ja ärge kasutage ühtegi süüteallikat seni, kuni bensiiniaurud on haihtunud;
 - keerake alati kõik kütusepaagi ja kütusekanistrite korgid tugevalt kinni.
- Enne muruniiduki kasutuselevõttu kontrollige, kas lõiketera, tera kinnituspoldid ja lõikekorpus ei ole kulunud või vigastatud. Asendage kulunud või vigastatud tera ja kinnituspoldid mootori tasakaalu säilitamiseks.
- Ärge tehke ohutusseadmete juures mingeid muudatusi. Kontrollige, et ohutusseadmed töötavad nõuetekohaselt.
- Ärge laske rohul, lehtedel või muul prahil koguneda masina lõikeplokki. Puhastage võimalikud õli või bensiiniplekid. Enne masina säilitamist pikemaks ajaks laske tal maha jahtuda.
- Sõidusuuna muutmisel nõlval olge eriti ettevaatlik.
- Ärge kunagi muutke lõikekõrgust, kui muruniiduki mootor töötab.
- Muruniiduki lõiketerad on teravad ja võivad tekitada vigastusi. Tera käsitlemisel mähkige see pehmesse materjali või kandke kindaid ning olge eriti ettevaatlik.
- Ärge muutke mootori seadeid ega kasutage liiga kõrgeid pöördeid.
- Olge väga ettevaatlik töötava muruniidukiga ringi pöörates või seda enda poole

tõmmates.

- Peatage lõiketera, kui muruniidukit peaks takistuste ületamiseks kallutama ja kui transpordite muruniidukit niitmiskohale ja sealt tagasi.
- Enne mootori käivitamist vabastage lõiketera
- Käivitage mootor vastavalt juhiste ja hoidke jalgu lõiketeradest eemal.
- Ärge kallutage muruniidukit mootori käivitamisel, välja arvatud siis, kui see on käivitamiseks vajalik. Viimasel juhul ärge kallutage seda rohkem kui hädavajalik ja kallutage ainult seda poolt, mis asub kasutajast eemal.
- Mootori käivitamisel ärge seiske muruväljutamisava ees.

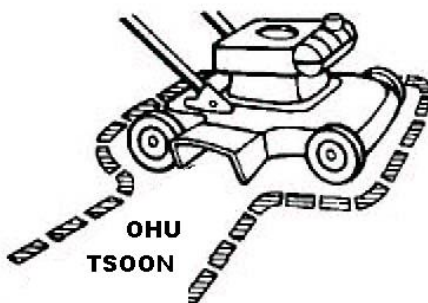

- Ärge kunagi tõstke töötava mootoriga muruniidukit.
- Muutke piduri seadeid ainult väljalülitatud mootori korral ja kui mootor on varustatud kütusekraaniga sulgege see niitmise lõppemisel.

MURUNIIDUKI ETTEVALMISTAMINE TÖÖKS

Enne muruniiduki ettevalmistamist tööks lugege hoolikalt läbi kõik käesolevad juhised.

TÄHELEPANU! Käesolev muruniiduk tarnitakse ILMA, ET MOOTORIS OLEKS ÕLI JA BENSIINI.

Teie uus muruniiduk on tehases koostatud ja katsetatud

EEMALDAGE MURUNIIDUK PAKENDIST

Veeretage muruniiduk karbist välja ja kontrollige üle, kas pakendisse ei ole jäänud lahtisi osi.

KINNITAGE LAHTISED SEADMED MURUNIIDUKI KÜLGE

Teie muruniiduk tarnitakse kasutusvalmis kujul (murukoguja asub masina tagaosas).

MURUNIIDUKI TÖÖKORDA SEADMINE

TÄHELEPANU! Käänake sang ettevaatlikult lahti, et mitte vigastada trosse või juhtmeid.

1. Tõstke sanga seni, kuni alumine osa lukustub oma kohale niitmisasendisse.

2. Eemaldage pakkematerjal, tõstke sanga ülaosa üles ja kinnitage mõlemad küljefiksaatorid.



Muruniiduki juhtimisseadmed

Mootori käivitamiseks hoidke pidurikangi all. Kangi vabastamisel mootor seiskub.

Käivitustõmmits (kasutatakse mootori käivitamiseks).

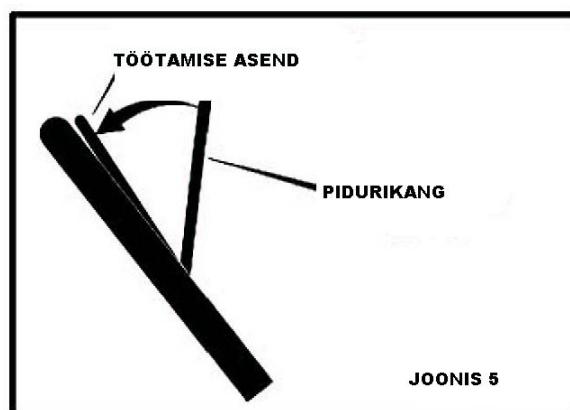

LÕIKEKÕRGUSE SEADMINE

Kui soovite niita kõrgemalt, tõstke rattad kõrgemasse asendisse ja vastupidi. Enamikus olukordades sobib keskmine rataste kõrguse asend.

Lõikekõrguse muutmiseks keerake rataste võllid korpuse küljest lahti ja asetage sobivatesse reguleerimis aukudesse. Pingutamisel keerake mutrit, mitte võlli.

Reguleerima peab nii, et kõik rattad oleks sama tasandi aukudes.

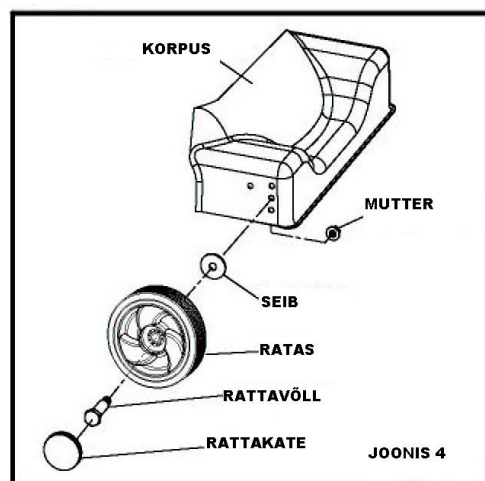

ENNE MOOTORISSE ÕLI LISAMIST

Enne iga käivitamist kontrollige olemasolevat õli taset ja lisage õli vajaduse korral.

ÕLIMÕÕTEVARRAS

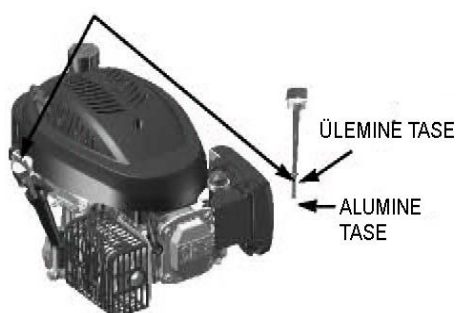

Teie muruniiduk tarniti ilma õlita. Mootori vajalik õli kogus on ca **500 ml SAE30** standardile vastavat mootoriõli

⚠ ETTEVAATUST! Ärge täitke mootorit õliga üle normi, sest hakkab käivitamisel suitsema ja tahmab mootori.

1. Õli kontrollimiseks veenduge, et muruniiduk on tasasel pinnal.
2. Keerake õlimõõtevarras välja ja kontrollige õli taset
3. Keerake õlimõõtevarras oma kohale ja pingutage.

TÄHELEPANU!

- Kontrollige õli taset iga kord enne masina kasutamist. Vajadusel lisage õli. Täitke, kuni õli tase õlimõõtevardal on nõuetekohane.
- Vahetage õli iga 25 töötundi tagant või igal hooajal. Kui töö toimub tolmustes ja mustades tingimustes, võib olla vaja vahetada õli sagedamini. Vt käesoleva juhendi peatükki "MOOTORIÕLI VAHETAMINE".

LISAGE KÜTUST

- Täitke kütusepaak paagi ülemise servani. Ärge valage paaki liiga palju bensiini. Kasutage värsket, puhast, tavalist pliivaba bensiini oktaanarvuga 95. **Ärge segage bensiini ja õli kokku.** Ostke bensiini kogustes, mis ei ületa 30-päevast kasutust.

⚠ ETTEVAATUST! Pühkige ära õli- ja bensiinitilgad. Ärge valage õli või bensiini maha ega kasutage nende lähedal lahtist tuld.



TÄHELEPANU! Kui muruniiduki mootoris on õli, ei tohi muruniidukit ümber pöörata, sest õli võib valguda läbi klappide silindrisse ja see põhjustab mootori tahmamist ja nõe teket. Kui soovite muruniidukit alt puhastada, kallutage muruniiduki süüteküünla poolset külge üles ainult niiplaju, kuni ulatute puhastama.

⚠ ETTEVAATUST! Alkoholiga segatud kütused, kus kasutatakse etanooli või metaani, võivad tekitada niiskust, mille tulemusena võib masina pikaajalisel säilitamisel tekkida happeline reaktsioon. See võib kahjustada mootori kütusesüsteemi. Selle vältimiseks tühjendage kütusepaak alati, kui jätate masina 30 päevaks või kauemaks seisma. Tühjendage kütusepaak, käivitage mootor ja laske sel töötada niikaua, kuni kütusevoolikud ja karburaator on tühjad. Järgmisel hooajal valage paaki värsket kütust. Lisainformatsioon on toodud alajaotuses „Niiduki pikaajaline säilitamine”. Ärge kunagi viige kütusepaaki mootori- või karburaatori puhastusaineid, sest see võib põhjustada püsivaid kahjustusi.

KÄIVITAGE MOOTOR

Enne mootori käivitamist veenduge, et süüteküünal on oma kohal ja et masinas on piisavalt õli ja bensiini.

MÄRKUS. Mootori kaitsekihi tõttu võib masina esmakordselt käivitamisel tekkida väike kogus suitsu. See on normaalne. Suruge pidurikang vastu sanga ja tõmmake kiiresti käivitustõmmitat. Ärge laske nõori lahti.

MÄRKUS. Madalal välistemperatuuril võib olla vajalik enne käiviti tõmbamist vajutada karburaatori ujutamisnuppu, mis asub õhufiltri korpuse peal (vt tabel 1). Hea oleks ka lisada kütust, et lihtsustada mootori käivitamist. Ujutusnupu vajutamisel pumbatakse kütus karburaatorist otse põlemiskambrisse.

Karburaatori ujutamine (ainult külma mootori korral)

Temperatuur	Nupuvajutusi
<0 °C	2-3
0–10 °C	1-2
10–20 °C	0-1
>20 °C	0

Tabel 1

MÄRKUS. Madalal temperatuuril võib olla vajalik korrata karburaatori ujutamist.

LÜLITAGE MOOTOR VÄLJA

- Mootori väljalülitamiseks vabastage pidurikang.

⚠ HOIATUS. Lõiketera pöörleb mõne sekundi veel pärast masina seiskamist. Kui jätate muruniiduki ilma järelevalveta, lahutage süüteküünla juhe.

SOOVITUSI NIITMISEKS

- Teatud olukorras, näiteks väga kõrge muru korral, võib olla vajalik tõsta lõikekõrgust, et mitte koormata mootorit üle ja tagada siledam niitmisjälg. Võib olla vajalik ka vähendada masina kõrgust maapinnast ja/või sõita niidetud kohast veel kord üle.
- Väga tiheda rohu korral vähendage niitmisulatust, sõitke varem niidetud kohast korduvalt üle ja liikuge aeglaselt edasi.
- Hoidke mootori korpus starteri ümber puhtana. See parandab õhuliikumist ja pikendab mootori eluiga.

HOOLDUS

TÄHELEPANU! Regulaarne ja hoolikas hooldus on ülioluline, et säilitada masina jõudlus ja korras tehniline seisukord pikema aja jooksul.

- 1) Kõik poldid, mutrid ja kruvid peavad olema kindlalt kinni, et seade saaks töötada ohutult. Korrapärane hooldus on vajalik ohutuse ja suutlikkuse tagamiseks.
- 2) Ärge kunagi hoidke masinat pikema aja jooksul ilma, et oleksite tühjendanud enne kütusepaagi, sest bensiiniaurud võivad sädeme olemasolul tekitada tulekahju.
- 3) Laske mootoril maha jahtuda enne, kui panete masina siseruumi.
- 4) Tuleohutuse vältimiseks veenduge, et masina mootor, summuti ja kütusesüsteemid on puhtad. Ärge jätke siseruumidesse kogumiskotti lõigatud muruga.
- 5) Ohutuse mõttes ärge kasutage masinat, kui selle osad on kulunud või kahjustatud. Sellised osad tuleb välja vahetada ja mitte neid remontida. Kasutage originaalseid varuosasid (lõiketeral peab alati olema valmistaja märk). Varuosad, mis ei ole sama kvaliteediga, võivad kahjustada masinad ja olla teile ohtlikud.
- 6) Kui peate tühjendama kütusepaagi, peaks seda tegema välistingimustes ja jahtunud mootoriga.
- 7) Tera käsitlemisel kandke tugevaid töökindaid.
- 8) Kontrollige tera tasakaalu pärast tera teritamist.

- 9) Kontrollige sageli ohutusseadmete ja kogumiskoti seisukorda.
- 10) Kui peate masinat transportima või kallutama, kasutage tugevaid töökindaid ja hoidke masinat kindlalt, arvestades masina kaalu ja kaalujaotust.

PUHASTAMINE

Puhastage niiduk hoolikalt veega pärast igat niitmist. Eemaldage muru ja muda, mis on kogunenud masina alla, kuna see võib kuivada ja raskendada masina käivitamist järgmisel korral.

Lõiketera korpuse värvikiht võib lõigatud muru abrasiivsel toimel ajapikku maha kooruda. Sellisel juhul tehke koheselt värviparandused, kasutades selleks roostekindlat värvi, et vältida rooste tekkimist.

Kord või kaks aastas eemaldage jõuülekanne korpuse kinnituskruid ja puhastage jõuülekandeosad ning veorihmad harja või suruõhuga.

Kord hooaja jooksul puhastage ka ajamirataste sisemus. Eemaldage mõlemad rattad ja puhastage harja või suruõhuga hammasrattad ja nende servad murujääkidest ja mustusest.

LÕIKETERA VAHETUS

Lõiketera väljavahetamiseks vabastage tera kinnituspolt. Enne tera vahetamist tühjendage kütusepaak

Paigaldage tera ja kinnituspolt oma kohale vastavalt joonisele. Pingutage kinnistuspoltt momendiga 45 Nm. Tera asendamisel tuleb välja vahetada ka tera kinnituspolt.

Õlivahetus

Õlitühjenduskork asub mootori all. Asetage mootori alla sobiv nõu ja eemaldage kork. Pärast seda, kui kogu õli on mootorist välja valgunud, keerake kork oma kohale tagasi ja veenduge, et korgi all olev tihend on oma kohal. Pühkige ära võimalikud õlipritsmed.

Kasutage SAE30 standardile vastavat õli. Kui mõõtevarras asub õlitäiteanuma serval (st ei ole sisse keeratud), peab õlitase olema õlimõõtevardal alumist ja ülemist taset tähistavate märkide vahel. Ärge valage mootorisse liiga palju õli.

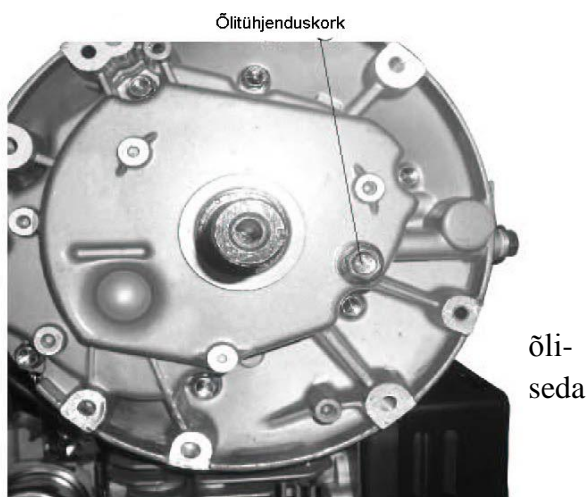

Käivitage mootor ja laske sellel lühikest aega töötada. Seisake mootor, oodake umbes minut ja kontrollige õlitaset. Vajadusel lisage õli.

Süüteküünal

Eemaldage süüteküünal pärast seda, kui mootor on piisavalt maha jahtunud. Puhastage süüteküünalt terasharjaga. Kasutades lehtkaliibrit, seadke elektroodi kauguseks 0,75 mm. Asetage süüteküünal oma kohale tagasi. Ärge keerake süüteküünalt liiga kõvasti kinni.

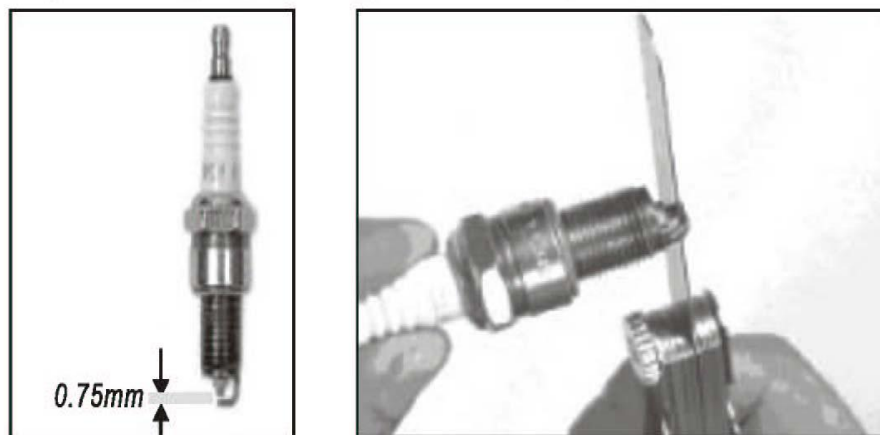

Õhufilter

Vabastage õhufiltri kaane klamber ja eemaldage käsijas filterelement. Vältimaks esemete kukkumist õhuvõtuavasse, sulgege uuesti õhufiltri kaas.

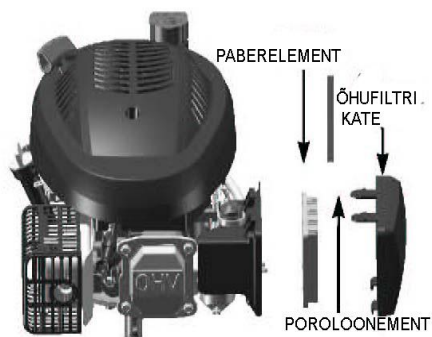

KÜTUSEPAAGI JA KARBURAATORI TÜHJENDAMINE

1. Asetage karburaatori alla selleks sobiv kütusenõu ja kasutage kütuse mahavoolamise vältimiseks lehtrit.
2. Eemaldage tühjenduspoltt, seejärel viige kütusekraani kang asendisse ON.
3. Pärast seda, kui kogu kütus on kütusenõusse voolanud, asetage tühjenduspoltt ja seib oma kohale tagasi. Keerake tühjenduspoltt tugevasti kinni.

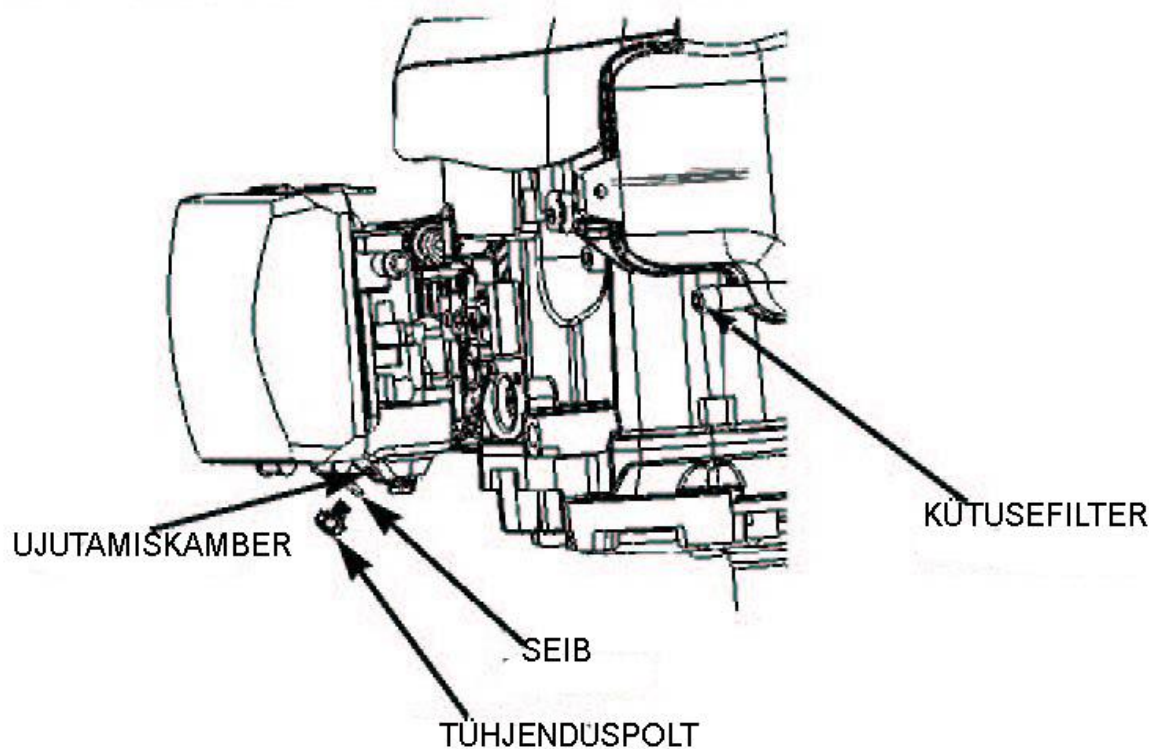

HOOLDUSVÄLBAD

REGULAARNE HOOLDUSAEG (4)		Enne iga-kord	Pärast esimest kuud või 5 töötundi	Iga kolme kuu või 25 töötundi järel	Iga kuue kuu või 50 töötundi järel	Iga aasta või 100 töötundi järel	Iga kahe aasta või 250 töötundi järel	Kasutus - juhendi lk
HOOLDUS Viia läbi pärast näidatud kuude või töötundide täitumist, vastavalt sellele, kumb saabub varem.		- set - tust						
Mootoriõli	Kontrolli	O						8
	Asendage		O		O(2)			
Õhupuhasti	Kontrolli	O						9
	Asendage			O				
Süüteküüнал	Kontrolli ge ja reguleeri					O		8
	Asendage						O	
Hooratta piduriklots (A-tüüpi)	Kontrolli ge				O			Remond i-juhend
Kütusepaak ja -filter	Kontrolli ge					O(3)		Remond i-juhend
Kütuse-voolik	Kontrolli ge	Kord iga 2 aasta jooksul (vajaduse korral asendage)(3)						Remond i-juhend
Klapi vahemik	Kontrolli ge ja reguleeri ge					O(3)		Remond i-juhend
Põlemiskamber	Kontrolli ge	Pärast iga 200 töötundi(3)						-

VEAD JA NENDE KÕRVALDAMINE

MOOTOR EI KÄIVITU	Võimalik põhjus	Vea kõrvaldamine
1. Kontrollige kütust	Paagis ei ole piisavalt kütust.	Täitke kütusepaak.
	Vana kütus; mootori pikaajaline säilitamine ilma eelneva puhastuseta ja bensiini väljakallamiseta või tangitud ebakvaliteetse kütusega.	Laske kütusepaagist ja karburaatorist kütus välja (lk 5). Täike paak värske kütusega.
2. Eemaldage süüteküünal ja kontrollige seda.	Süüteküünal on vigane, vigastatud või süüteküünla juhe on valesti paigaldatud	Asendage süüteküünal uuega (lk 8).
	Süüteküünal on märg (liiga palju kütust mootoris).	Eemaldage süüteküünal, kuivatage see ja asetage oma kohale tagasi.
3. Viige mootor volitatud edasimüüja või hooldusfirma kätte või lugege remondijuhendit.	Kütusefilter on umbes, karburaator töötab ebaõigesti, süüde on vale, klapid on kinni kiilunud jne.	Asendage või remontige vigased osad vastavalt vajadusele.
4. Vajutage ujutamisnuppu	Külma mootori korral	Vajutage ujutamisnuppu

MOOTORIL EI OLE VÕIMSUST	Võimalik põhjus	Vea kõrvaldamine
1. Kontrollige õhupuhastit	Õhupuhasti osad võivad olla umbes.	Puhastage filter või asendage filterelement (lk 9)
2. Kontrollige kütust	Vana kütus; mootori pikaajaline säilitamine ilma eelneva puhastuseta ja bensiini väljakallamiseta või tangitud ebakvaliteetse kütusega.	Laske kütusepaagist ja karburaatorist kütus välja (lk 5). Täike paak värske kütusega.
3. Viige mootor volitatud edasimüüja või hooldusfirma kätte või lugege remondijuhendit.	Kütusefilter on umbes, karburaator töötab ebaõigesti, süüde on vale, klapid on kinni kiilunud jne.	Asendage või remontige vigased osad vastavalt vajadusele.

TEHNILISED NÕUDED

NÕUE	SPETSIFIKATSIOON	HOOLDUS
Süüteküünla elektroodi kaugus	0,7–0,8 mm	Vt lk 8.
Klapivahe (külmalt)	sisselaske: 0,06±0,02 mm väljalaske: 0,08±0,02 mm	Võtke ühendust volitatud edasimüüjaga
Muud nõuded	Muud reguleerimist ei ole vaja.	

PIKAAJALINE SÄILITAMINE

Ärge hoidke sama bensiini bensiinipaagis kauem kui ühe kuu.

Puhastage muruniiduk põhjalikult ja säilitage seda siseruumides kuivas kohas.

KESKKONNANÕUDED

Keskonna säästmiseks soovime pöörata erilist tähelepanu järgmistele küsimustele.

- Kasutage alati puhast pliivaba bensiini.
- Kasutage alati letrit ja/või kindla mõõduga kütusekanistrit, et vältida paagi ületäitmist.
- Ärge valage kütusepaaki ääreni täis.
- Ärge valage mootorisse liiga palju õli.
- Õli vahetamisel veenduge, et kogute kokku kogu vana õli. Ärge laske sellel pinnasesse imbuda. Viige see spetsiaalsesse ümbertöötlemiskeskusesse.
- Ärge visake kasutatud õlifiltrit prügikasti, vaid viige see spetsiaalsesse ümbertöötlemiskeskusesse.
- Asendage vigane summuti. Remondi teostamisel kasutage alati originaalvaruosi.
- Karburaatori reguleerimisel kasutage alati spetsialisti abi.
- Puhastage õhufilter vastavalt juhistele.
- Kui pärast mitmeaastast kasutamist vajab teie muruniiduk väljavahetamist või te seda enam ei vaja, soovime teil tagastada selle samale edasimüüjale ümbertöötlemiseks.

OHUTUSKLEEBISED

Muruniidukile on kinnitatud mitmed ohutuskleebised, mille eesmärk on tuletada teile meelde muruniiduki kasutamisel vajalikke ohutusnõudeid. Nende kleebistel on alljärgnev tähendus:



Tähelepanu! Lugege kasutusjuhend läbi teistel seista enne muruniiduki kasutuselevõttu. al. Kaitske end



Ettevaatust! Ärge lubage töötava muruniiduki

muruniiduki alt väljapaiskuvate esemete

eest.



Ettevaatust! Enne remontimise alustamist eemaldage süüteküünla juhe. terast kaugel.



Ettevaatust! Hoidke käed ja jalad töötava muruniiduki



Hoiatus! Veenduge, et teised Käivitage niiduk ja lülitage see välja ajal ohutus kauguses.

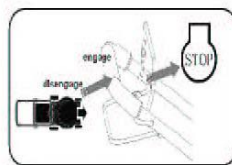

muruniiduki töötamise

HOOLDUS

Originaalvaruosi on võimalik hankida remondiettevõtetest ja kõikide edasimüüjate käest. Me soovime viia teil oma muruniiduki volitatud hooldusettevõttesse igaaastaseks hoolduseks ja tehniliseks teeninduseks ning ohutusseadmete kontrollimiseks. Teeninduse ja varuosade suhtes võtke ühendust selle edasimüüjaga, kelle käest te muruniiduki ostsite.